



Numero documento: ASTRA-D-598A3401/951

Berna, 10 novembre 2022

Scheda informativa

sull'applicabilità dell'ordinanza per gli autisti (OLR 1) nel caso di trasporti ai sensi della legge sulla durata del lavoro (LDL) e dell'OLR 1 svolti come attività mista

1. Contesto

Diverse imprese di trasporto impiegano persone soggette sia all'[OLR 1¹](#) (p. es. noleggio autobus da turismo) sia alla [LDL²](#) (p. es. trasporto passeggeri con concessione, compresi i subappaltatori e incaricati dei trasporti).

Un gruppo di lavoro composto da rappresentanti dell'Associazione intercantonale OLR (ARVAG), della Comunità di lavoro dei Capi della polizia stradale della Svizzera e del Liechtenstein (ACVS), dell'Ufficio federale dei trasporti (UFT) e dell'Ufficio federale delle strade (USTRA) ha chiarito le questioni non ancora risolte che si ripresentano regolarmente in relazione allo svolgimento di attività miste, riassumendo i risultati nella presente scheda.

2. Quadro di riferimento per il rispetto dell'OLR 1 nello svolgimento di attività mista

a. Principio

I conducenti soggetti alla LDL che operano sul territorio nazionale sono esentati dall'OLR 1 se effettuano esclusivamente trasporti rientranti nel campo di applicazione della LDL ([art. 4 cpv. 3 OLR 1](#)). In caso di attività mista, invece, devono rispettare i tempi di lavoro, di guida e di riposo di cui agli articoli 5-12 OLR 1 nell'arco di tutta la loro attività professionale e utilizzare i mezzi di controllo di cui agli articoli 14-16 OLR 1.

Di conseguenza, i conducenti sono interamente soggetti alle prescrizioni dell'OLR 1 durante lo svolgimento dell'attività disciplinata da tale ordinanza. Per quanto riguarda gli spostamenti soggetti alla LDL, devono in linea di principio essere rispettate le relative disposizioni. Tuttavia, in certe situazioni e in lassi di tempo determinati occorre tener conto anche dei requisiti più severi o aggiuntivi prescritti dall'OLR 1.

¹ RS 822.221

² RS 822.21



La combinazione di trasporti OLR 1 e LDL è equiparata ai trasporti OLR 1 associati agli spostamenti esentati ai sensi dell'articolo 4 capoverso 1 OLR 1 o ad altre attività secondo l'[articolo 20 OLR 1](#).

b. Applicazione all'intera attività professionale

I conducenti soggetti alla LDL che effettuano anche trasporti rientranti nel campo di applicazione dell'OLR 1 devono attenersi alle disposizioni dell'OLR 1 per l'*intera attività professionale*. I membri del gruppo di lavoro hanno concordato che, in particolare prima e dopo il primo spostamento OLR 1 svolto come parte dell'attività mista, devono essere osservate le seguenti disposizioni OLR 1:

- si deve documentare la modalità di lavoro dei 28 giorni precedenti;
- uno spostamento soggetto all'OLR 1 deve essere preceduto da un sufficiente periodo di riposo giornaliero ai sensi dell'OLR 1 (9 o 11 ore);
- nella settimana in cui viene effettuato il viaggio soggetto all'OLR 1 non deve essere superato l'orario di lavoro settimanale massimo di 60 ore;
- le pause dalla guida ai sensi dell'OLR 1 devono essere rispettate solo nel giorno in cui si effettuano trasporti OLR 1;
- ai sensi dell'OLR 1, l'attività svolta secondo la LDL è considerata attività professionale ma non tempo di guida;
- le attività secondo la LDL sono disciplinate dalla legge in questione; tuttavia, nei sei periodi di 24 ore precedenti il viaggio secondo l'OLR 1 deve essere stato effettuato almeno un riposo settimanale (RS) regolare di 45 ore

oppure

un RS ridotto di almeno 24 ore, purché (prima del RS ridotto) sia stato effettuato un RS regolare rispettando l'intervallo massimo di sei periodi di 24 ore nei 14 giorni precedenti il viaggio. Il RS successivo deve inoltre essere regolare (almeno 45 ore).

c. Esempi di rispetto delle condizioni stabilite dall'OLR 1 (elenco non esaustivo)

Le attività rientranti nel campo di applicazione della LDL sono disciplinate dalla legge stessa; tuttavia, nel corso dei sei periodi di 24 ore precedenti il viaggio secondo l'OLR 1 deve essere stato effettuato almeno un RS regolare (45 ore),

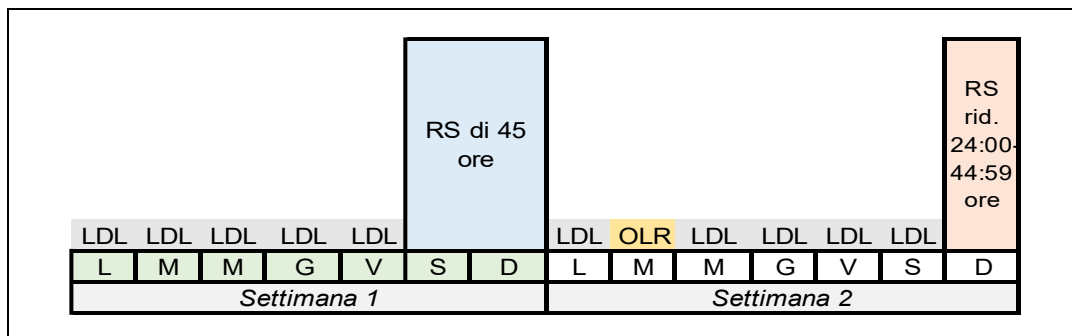

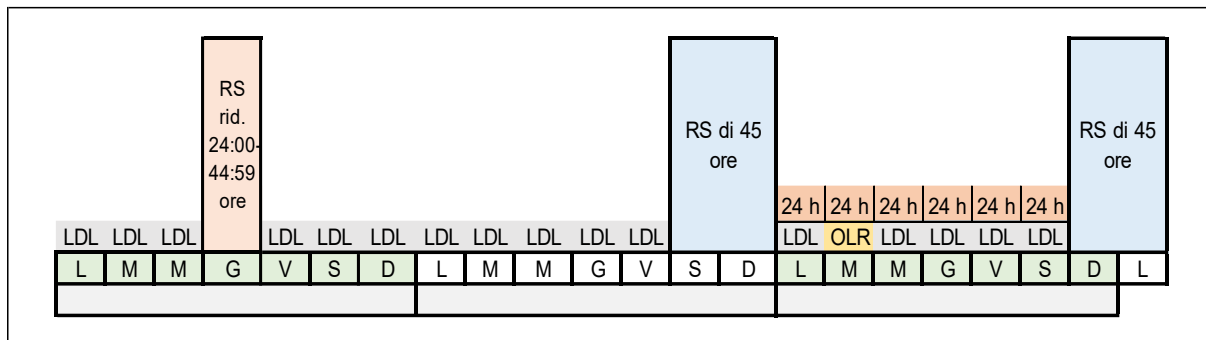

oppure

un RS ridotto, purché sia preceduto da un RS regolare e tra i due intercorrano al massimo sei periodi di 24 ore. Il RS successivo deve inoltre essere regolare (45 ore).

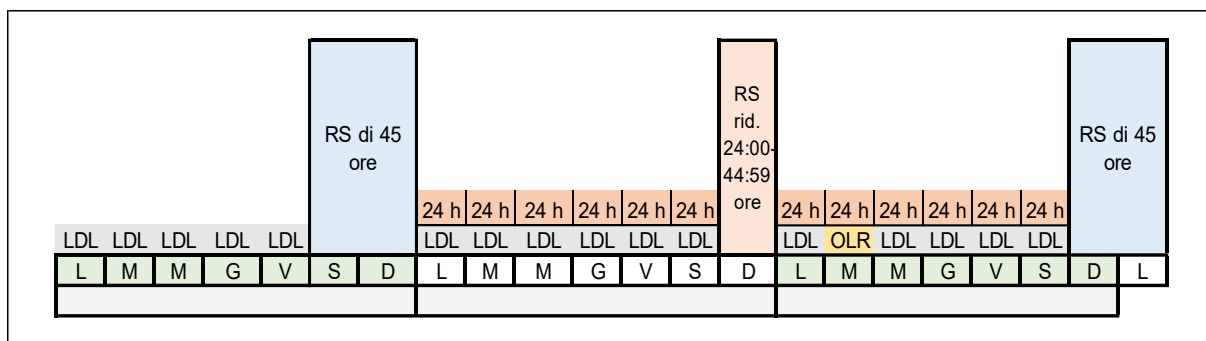

d. Esempi di mancato rispetto delle condizioni stabilite dall'OLR 1 (elenco non esaustivo)

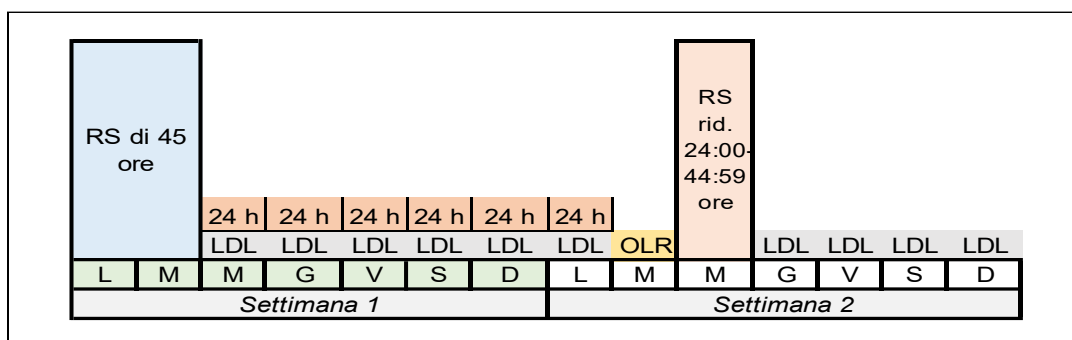

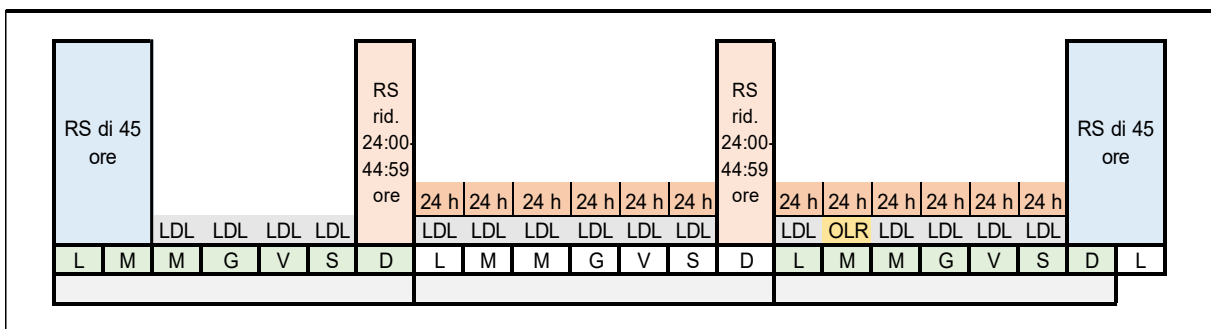
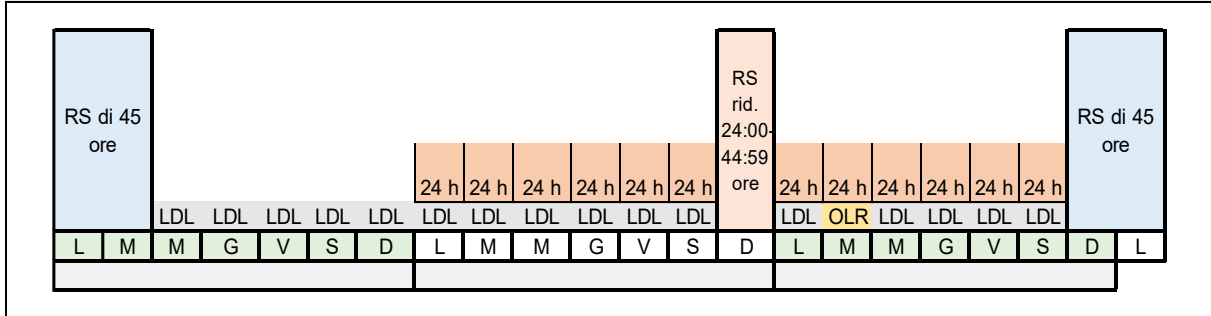
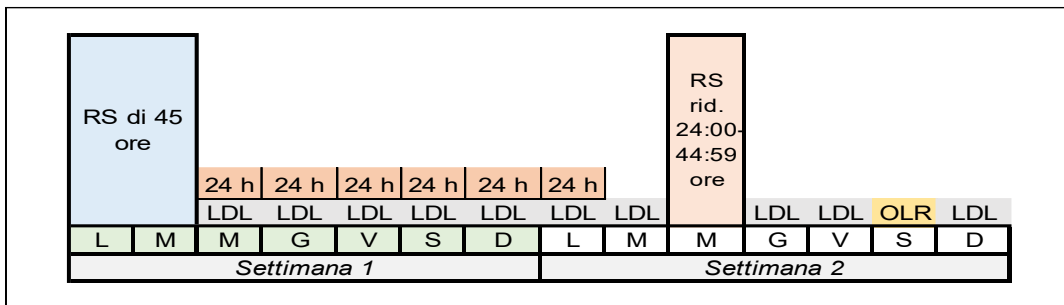
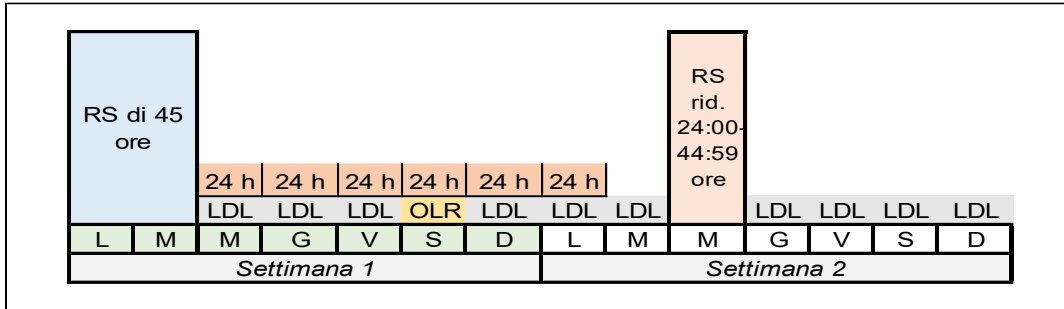

e. Dotazione dei veicoli con tachigrafo

Un veicolo utilizzato normalmente solo per spostamenti effettuati secondo la LDL e che dispone quindi dell'autorizzazione solo per il trasporto di linea non deve essere attrezzato con tachigrafo, neppure se il conducente guida anche altri veicoli nell'ambito di applicazione dell'OLR 1. Si tratta di una fattispecie analoga a quella della combinazione di trasporti OLR 1 e spostamenti esentati ai sensi dell'[articolo 4 capoverso 3 OLR 1](#).